

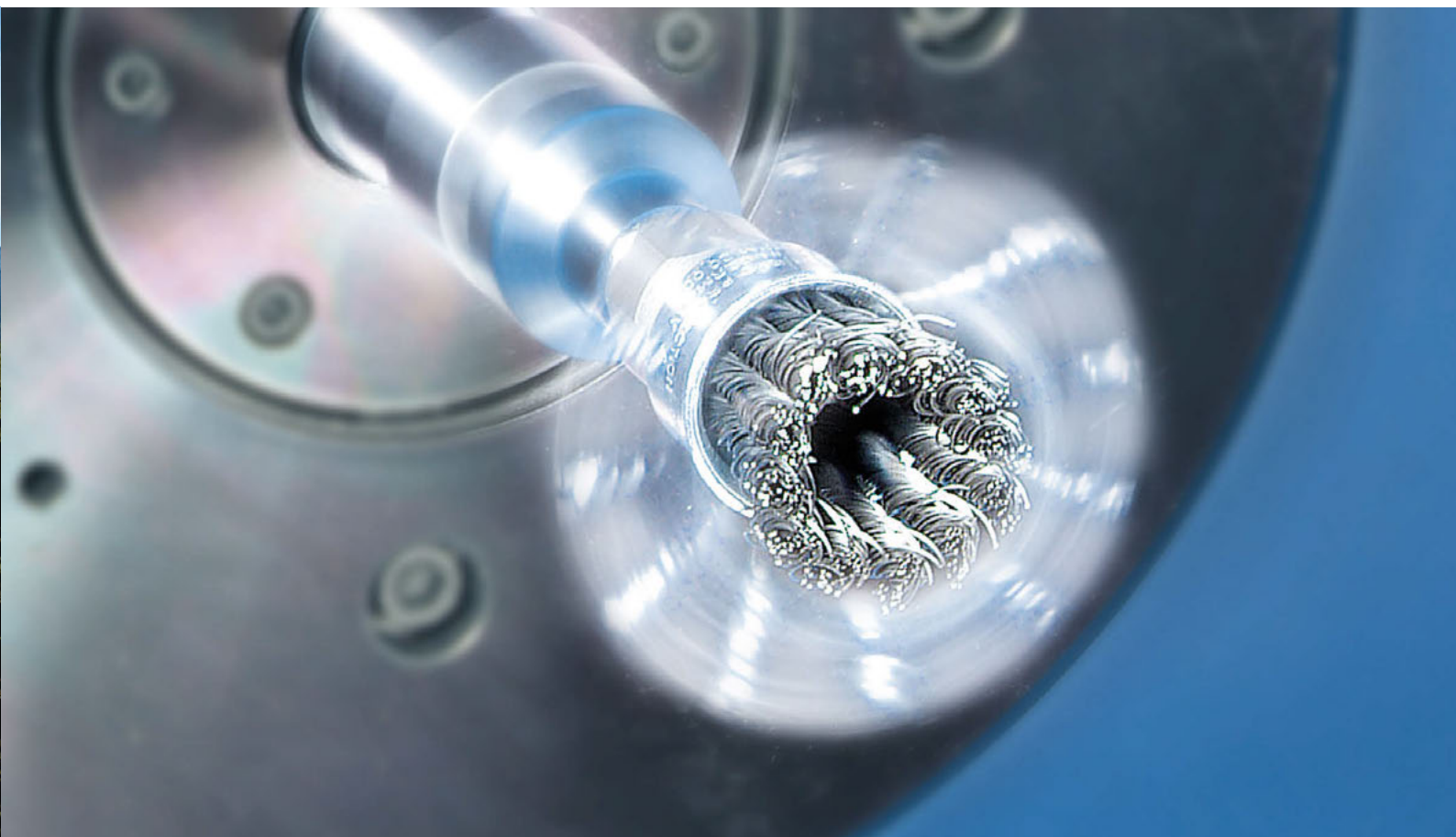

A+B Bürsten-Technik AG

Schaft- und Miniaturbürsten

Schweizer Service von
der Offerte bis zur
Anlieferung.



Schaftrundbürsten

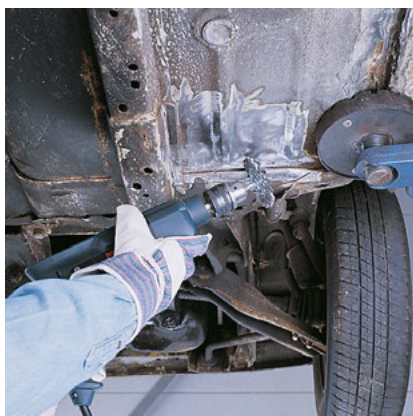

Rundbürsten mit Schaft

Die Rundbürsten auf diesen Seiten mit fest montiertem Schaft sind für professionellen Einsatz hergestellt. Charakteristisch für diese Allroundwerkzeuge sind der dichte Drahtbesatz und ihr unwuchtfreier Lauf.

Rundbürsten gezopft mit Schaft

Ob ein- oder zweireihig; Diese Bürste ist das ideale Werkzeug zum Entfernen von Unterbodenschutz. Auch geeignet zum Entrostern, Entgraten, Aufräumen usw.. Für den Einsatz in schmalen Bereichen bieten wir mit der Nr. 417.198.11 eine besonders schmale Bürste an.

Kunststoffgebundene Bürsten

Bei den kunststoffgebundenen Bürsten ist der Stahldrahtbesatz in eine zähe Kunststoffmasse eingebettet. Dadurch bleiben die Besatzbreiten während der Bearbeitung immer gleich gross und ein vorzeitiges Abbrechen einzelner Drähte wird vermieden. Die Farbe der Kunststoffmasse kann vom Foto abweichen.

Schaftrundbürsten komplett rostfrei

Alle inneren und äusseren Bauteile wie die Schäfte, Seitenscheiben, Ringe und Ösen sind aus rostfreiem Stahl hergestellt. Damit eignen sich diese Werkzeuge auch gut für den Einsatz in sehr feuchter und aggressiver Umgebung. Achtung: Diese Bürsten haben keine lackierten Seitenscheiben!

Strukturierbürsten mit Schaft

Diese Spezialbürsten werden überall da eingesetzt, wo es um das Strukturieren von Holzoberflächen geht.

Schaftrundbürsten mit Schleifborsten

Die hochwertigen Schleifborsten mit Siliziumcarbid erfüllen die besonderen Anforderungen beim Entgraten, Polieren und Strukturieren von Edelstahl, Aluminium und Kunststoff.

Neben den gelisteten Artikeln liefern wir die Bürsten passend zu Ihrem Bedarf mit anderen Körnungen, Durchmessern und Besatzbreiten.

Rostfreie Bürsten

Bürsten aus rostfreiem Draht erkennen Sie leicht an der grünen Seitenscheibe. Wir verwenden Draht der Werkstoffnummer 1.4301. Draht 1.4401 auf Anfrage möglich.

Für weitere Informationen zu Bürsten aus rostfreiem Material kontaktieren Sie uns unter Telefon 071 987 61 00 oder ab@buersten-technik.ch

Die Bürsten haben einen 6 mm Schaft. Auf Wunsch liefern wir die Bürsten auch mit 1/4"-Schaft.

Andere Bürstendurchmesser, Besatzbreiten und -materialien sind auf Wunsch verfügbar.



1



2



3

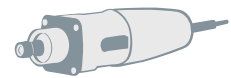

Rundbürsten mit Schaft Ø 6, gezopft

	D	A	H	Z	ZF	R	RPM max.	Pack.	STH 0,35 Art.-Nr.	STH 0,50 Art.-Nr.	ROH 0,50 Art.-Nr.
1	75	9	15	18	D	1	25.000	10		417.198.11	
	75	12	15	18	B	1	25.000	10	417.168	417.198	417.398
2	75	16	15	18	B	2	25.000	10		417.199	417.399

Rundbürsten mit Schaft Ø 6, kunststoffgebunden

	D	A	H	RPM max.	Pack.	STA 0,30 Art.-Nr.
3	50	8	13	15.000	10	415.160
	60	8	18	15.000	10	416.160
	76	8	23	15.000	10	417.160

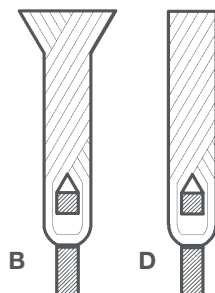

Zopfformen ZF

- B: Zopf mit Blume
- D: Durchgezopft (Vollbeschnitt)

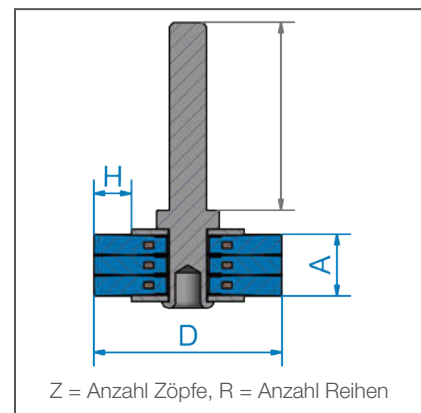

- STA = Stahldraht, gewellt
- STH = Stahldraht hochfest, glatt
- ROH = hochfester, rostfreier Draht

Schaftrundbürsten



1



2

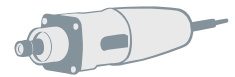

Rundbürsten mit Schaft Ø 6, Stahldraht

D	A	H	RPM max.	Pack.	1 2			
					STA 0,15 Art.-Nr.	STA 0,20 Art.-Nr.	STA 0,30 Art.-Nr.	STA 0,50 Art.-Nr.
20	6	3	20.000	10	411.132	411.142		
30	6	6	20.000	10	413.132	413.142	413.162	
30	9	6	20.000	10	413.133	413.143	413.163	
40	9	9	18.000	10	414.132	414.142	414.162	414.192
40	12	9	18.000	10	414.133	414.143	414.163	414.193
50	11	12	15.000	10	415.132	415.142	415.162	415.192
50	15	12	15.000	10	415.133	415.143	415.163	415.193
60	13	17	15.000	10	416.132	416.142	416.162	auf Anfrage
60	18	17	15.000	10	416.133	416.143	416.163	416.193
70	9	19	15.000	10	417.132	417.142	417.162	417.192
70	13	19	15.000	10	417.133	417.143	417.163	auf Anfrage
80	9	20	15.000	10	auf Anfrage	418.142		418.192
80	13	20	15.000	10	auf Anfrage	418.143	418.162	auf Anfrage
80	19	20	15.000	10			418.163	
100	14	25	12.000	10		41Z.143	41Z.163	
100	19	25	12.000	10		41Z.144	41Z.164	

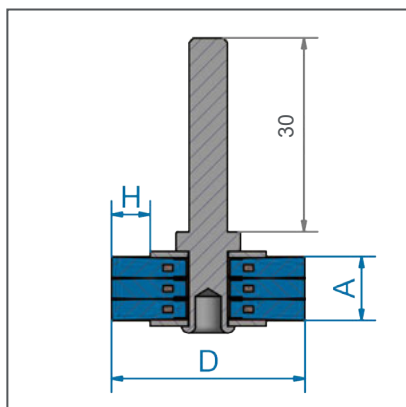

STA = Stahldraht, gewellt
 ROF = rostfreier Draht, gewellt
 RO4 = rostfreier Draht, glatt, 1.4401



1



2

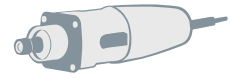

Rundbürsten mit Schaft Ø 6, rostfreier Draht

D	A	H	RPM max.	Pack.	1		
					ROF 0,20 Art.-Nr.	ROF 0,30 Art.-Nr.	RO4 0,30 Art.-Nr.
20	6	3	20.000	10	411.342		
30	6	6	20.000	10	413.342	413.362	
30	9	6	20.000	10	413.343	413.363	
40	9	9	18.000	10	414.342	414.362	414.462
40	12	9	18.000	10	414.343	auf Anfrage	
50	11	12	15.000	10	415.342	415.362	415.462
50	15	12	15.000	10	415.343	415.363	
60	13	17	15.000	10	416.342	416.362	416.462
60	18	17	15.000	10	416.343	416.363	
70	9	19	15.000	10	417.342	417.362	417.462
70	13	19	15.000	10	417.343	417.363	
80	9	20	15.000	10	418.342		418.462
80	13	20	15.000	10	418.343	418.362	
80	19	20	15.000	10		418.363	
100	14	25	12.000	10	41Z.343	41Z.363	
100	19	25	12.000	10	41Z.344	41Z.364	

2 Rundbürsten mit Schaft Ø 6, komplett rostfrei

D	A	H	RPM max.	Pack.	ROF 0,20 Art.-Nr.	ROF 0,30 Art.-Nr.
50	15	12	15.000	10	415.301	415.302
60	17	17	15.000	10	416.303	416.302
70	18	19	15.000	10	417.306	417.309

Schaftrundbürsten



1



2



3

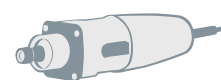

1 Rundbürsten mit Schaft Ø 6, Stahldraht vermessingt

D	A	H	RPM max.	Pack.	STM 0,25 Art.-Nr.
40	9	9	18.000	10	414.752
50	11	12	15.000	10	415.752
50	15	12	15.000	10	415.753
60	13	17	15.000	10	416.752
70	9	19	15.000	10	417.752
80	9	20	15.000	10	418.752

2 Karosseriebürsten mit Schaft Ø 6

D	A	H	RPM max.	Pack.	STM 0,15 Art.-Nr.	STM 0,20 Art.-Nr.
26	3	4	20.000	10	412.731	
50	3	10	15.000	10		415.741

Strukturierbürsten mit Schaft Ø 8

D	A	H	RPM max.	Pack.	3 STM 0,25 Art.-Nr.	SIC 80/1,4 Art.-Nr.
80	35	28	4.500	1	418.704	418.803

STM= Stahldraht vermessingt, gewellt
 MES= Messingdraht, gewellt
 SIC = Schleifborsten mit Siliziumcarbidkorn

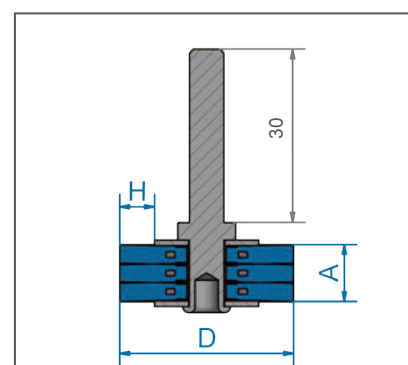



1



2



1 Rundbürsten mit Schaft Ø 6, Messingdraht

D	A	H	RPM max.	Pack.	MES 0,20 Art.-Nr.
20	5	3	20.000	10	411.542
30	5	6	20.000	10	413.542
30	8	6	20.000	10	413.543
40	7	9	18.000	10	414.542
40	10	9	18.000	10	414.543
50	10	12	15.000	10	415.542
50	14	12	15.000	10	415.543
60	12	17	15.000	10	416.542
60	16	17	15.000	10	416.543
70	8	19	15.000	10	417.542
70	12	19	15.000	10	417.543
80	8	20	15.000	10	418.542
80	12	20	15.000	10	418.543

2 Rundbürsten mit Schaft Ø 6, Schleifborsten

D	A	H	RPM max.	Pack.	SIC 120/0,6 Art.-Nr.	SIC 120/1,1 Art.-Nr.	SIC 180/1,0 Art.-Nr.	SIC 320/0,6 Art.-Nr.
30	6	6	20.000	10	413.841			413.871
40	15	12	18.000	10		414.842		414.872
50	10	12	15.000	10		415.842	415.852	415.872
60	10	14	15.000	10		416.842	416.852	416.872
70	10	20	15.000	10		417.842	417.852	417.872
80	12	22	15.000	10		418.842	418.852	418.872

Flächenbürsten



Flächenbürsten mit Schaft

Die gezeigten Modelle mit Schaft sind in erster Linie für die Bearbeitung kleinerer und mittlerer Flächen bestimmt.

Flächenbürsten mit Kunststofftopf

Flächenbürsten mit Kunststofftopf mit rostfreien Drähten sind besonders für Anwendungen auf rostfreien Materialien geeignet. Der Kunststofftopf dient als Anfahrerschutz und schützt somit die zu bearbeitenden rostfreien Werkstücke vor Korrosion oder Fremdpartikeln.

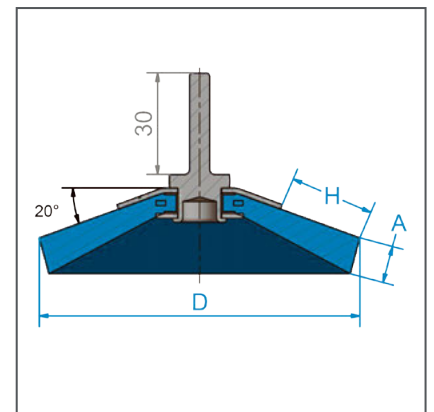
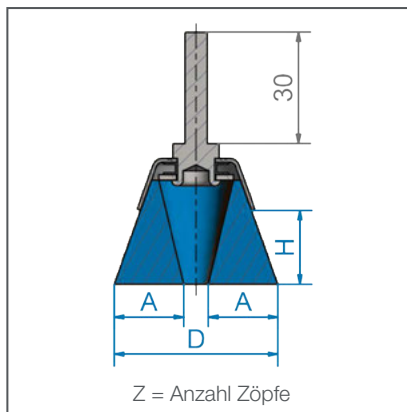

Kegelbürsten mit Schaft

Durch die konische Form sind diese universellen Werkzeuge ideal geeignet für Nuten, Ecken, Rillen, Innenkanten sowie unregelmässige Oberflächen. Diese professionellen Bürsten sind neben der Aufnahme auf Bohrmaschinen und Akkuschaubern auch für die Aufnahme von schnelllaufenden Geradschleifern und Druckluftantriebe geeignet.

Hohe Drehzahlen – niedriger Verschleiss

Die Bürsten mit Stahl- und rostfreiem Draht vertragen auch höhere Drehzahlen und können daher in elektrischen oder luftgetriebenen Schleifern eingesetzt werden.

Der dichte Besatz gewährleistet eine lange Lebensdauer.

Die Bürsten mit Schleifborsten eignen sich zum Entgraten, Polieren oder Strukturieren von Edelstahl, Aluminium und Kunststoff.

STA = Stahldraht, gewellt
STH = Stahldraht hochfest, glatt
ROF = rostfreier Draht, gewellt
MES = Messingdraht, gewellt
SIC = Schleifborsten mit Siliziumcarbidkorn



Flächenbürsten mit Schaft Ø 6

D	A	H	RPM max.	Pack.	1				2	
					STA 0,20 Art.-Nr.	STA 0,30 Art.-Nr.	ROF 0,20 Art.-Nr.	ROF 0,30 Art.-Nr.	MES 0,20 Art.-Nr.	MES 0,30 Art.-Nr.
40	15	20	10.500	10	434.142	434.162	434.342	434.362	434.542	
50	22	20	10.500	10	435.142	435.162	435.342	435.362	435.542	435.562
60	25	25	8.000	10	auf Anfrage	436.162	auf Anfrage	436.362	auf Anfrage	
70	30	25	6.000	10	437.142	437.162	437.342	437.362	437.542	

3 Flächenbürsten mit Schaft Ø 6, Kunststofftopf

D	A	H	RPM max.	Pack.	ROF 0,20 Art.-Nr.	ROF 0,25 Art.-Nr.	ROF 0,30 Art.-Nr.
40	20	30	15.000	10	434.345	434.355	434.365
50	25	28	10.500	10	435.345	435.355	435.365

4 Flächenbürsten mit Schaft Ø 6, Schleifborsten

D	A	H	RPM max.	Pack.	SIC 80/1,2 Art.-Nr.	SIC 320/0,6 Art.-Nr.
50	10	20	4.500	10	430.128	430.129
75	15	22	4.500	10	430.138	430.139

5 Flächenbürsten mit Schaft Ø 6, gezopft

D	H	Z	RPM max.	Pack.	STH 0,50 Art.-Nr.
75	20	18	8.500	10	483.230

6 Kegelbürsten mit Schaft Ø 6

D	A	H	RPM max.	Pack.	STA 0,30 Art.-Nr.	ROF 0,30 Art.-Nr.
70	10	15	15.000	10	4K7.161	4K7.361
95	10	25	12.000	10	4K9.161	4K9.361

Pinselfürsten

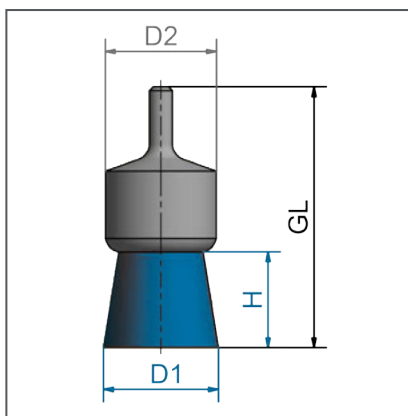
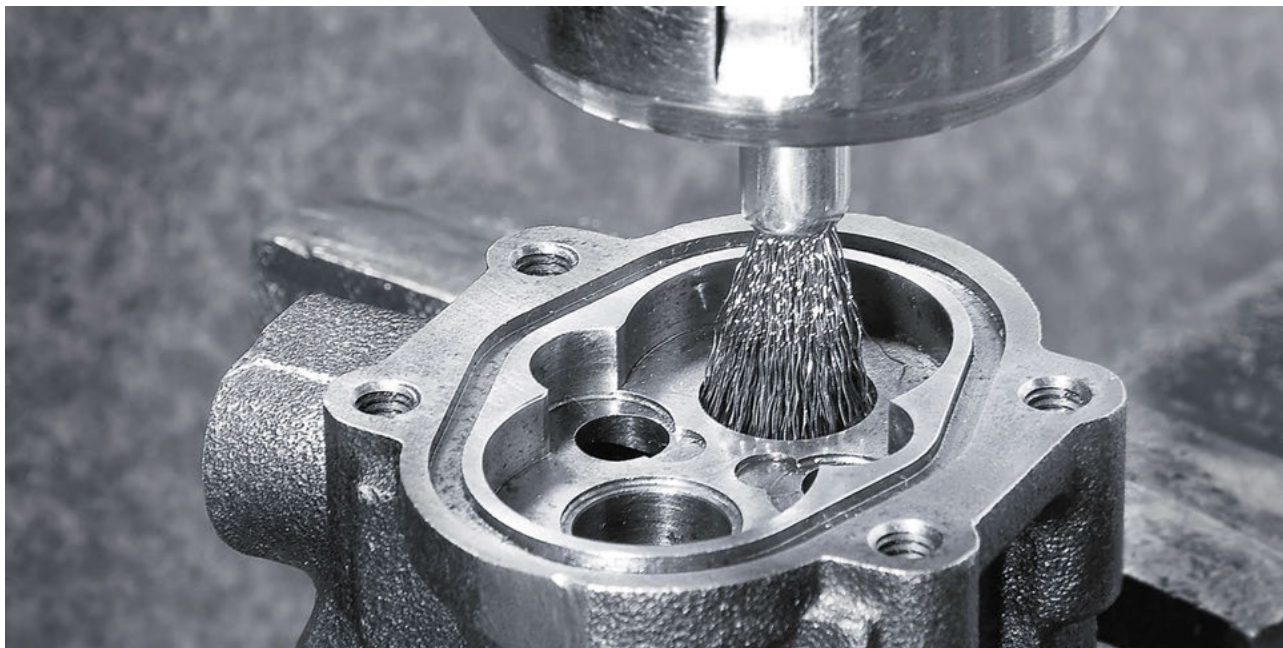

STA = Stahldraht, gewellt
STH = Stahldraht hochfest, glatt
ROF = rostfreier Draht, gewellt
SIC = Schleifborsten mit Silizium-carbidkorn

Pinselfürsten mit Schaft

Sie zeigen Bestform beim Reinigen und Entgraten von besonders schwer zugänglichen Stellen, Entfernen von Lack- und Gummiresten sowie beim Putzen von Formen und Gussteilen. Ebenso wirkungsvoll sind sie bei der Bearbeitung von Ecken, Rundungen und Vertiefungen im Inneren von Bohrungen usw. Pinselfürsten liefern wir auch in anderen Formen wie z.B. gespreizt oder angespitzt.

Die Bürsten eignen sich zum Einsatz vor allem in schnelldrehenden Werkzeugen. Auf Wunsch auch mit 1/4"-Schaft lieferbar.

Spezial-Pinselfürsten, kompakt

Der Draht in den «Spezial-Pinselfürsten, kompakt» ist in einer Ebene gewellt. Dadurch kann der Pinsel sehr dicht gefüllt werden und hat eine härtere Wirkung im Vergleich zu Pinseln mit herkömmlicher Drahtwellung. Diese Bürsten sind auch mit extra langen Schäften oder in anderen Durchmessern lieferbar.

Quadratische Pinsel

Mit diesen Spezialwerkzeugen können z.B. Sacklöcher gereinigt werden, bei gleichzeitiger Bearbeitung der Boden- und Seitenflächen. Geeignet für Reinigung und leichte Entgratarbeiten, z.B. von Bohrungen. Andere Abmessungen auf Anforderung lieferbar.

Kunststoffgebundene Bürsten

Bei diesen Bürsten ist der Stahldrahtbesatz in eine zähe Kunststoffmasse eingebettet. Dadurch bleiben die Besatzarbeiten während der Bearbeitung immer gleich gross, ein vorzeitiges Abbrechen einzelner Drähte wird vermieden und die Lebensdauer verlängert. Die Wirkung der Bürste ist härter als bei Bürsten ohne Kunststoff. Eine Übertragung der Kunststoffmasse auf das Werkstück kann allerdings nicht ganz ausgeschlossen werden.

Farbe der Kunststoffmasse kann vom Foto abweichen.

Rostfreie Bürsten

Bürsten aus rostfreiem Draht erkennen Sie leicht an einer Markierung. Wir verwenden Draht der Werkstoffnummer 1.4301. Draht 1.4401 auf Anfrage möglich.

Für weitere Informationen zu Bürsten aus rostfreiem Material kontaktieren Sie uns unter Telefon 071 987 61 00 oder ab@buersten-technik.ch

Sonderanfertigungen

Bitte nennen Sie uns Ihre Wünsche bzgl. Massen und Drähten.

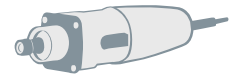
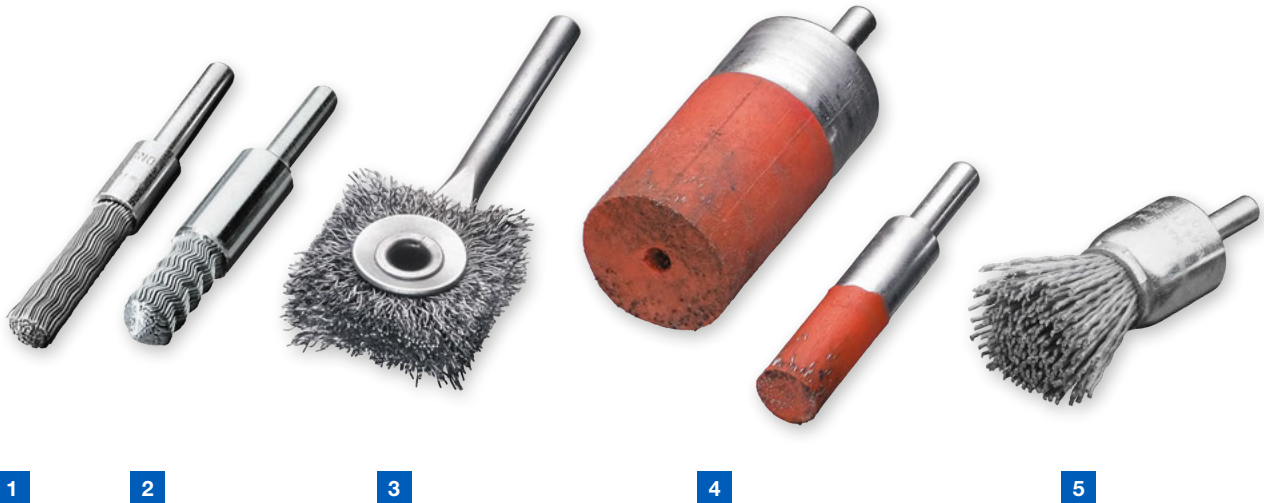

Spezial-Pinselbürsten mit Schaft Ø 6, kompakt

	D1	D2	H	GL	RPM max.	Pack.	STH 0,35 Art.-Nr.	STH 0,50 Art.-Nr.
1	11	12	25	71	12.000	10	466.171	auf Anfrage
2	11	12	25	71	12.000	10	466.172*	auf Anfrage*
1	19	22	29	72	12.000	10	460.121	auf Anfrage
2	19	22	29	72	12.000	10	460.122*	auf Anfrage*

3 Spezial-Pinselbürsten mit Schaft Ø 6, quadratisch

D1	A	GL	RPM max.	Pack.	STA 0,15 Art.-Nr.	STA 0,25 Art.-Nr.	ROF 0,30 Art.-Nr.
25,4	8	100	4.500	10	469.131	469.151	469.362
31,8	8	100	4.500	10	469.133	469.153	auf Anfrage
38,1	8	100	4.500	10	auf Anfrage	auf Anfrage	auf Anfrage
50,8	8	100	4.500	10	auf Anfrage	auf Anfrage	auf Anfrage

4 Pinselbürsten mit Schaft Ø 6, kunststoffgebunden

D1	D2	H	GL	RPM max.	Pack.	STA 0,30 Art.-Nr.
10	10	20	65	15.000	10	451.160
16	16	25	72	15.000	10	452.160
22	22	25	72	15.000	10	453.160
28	28	30	75	10.000	10	456.160

5 Pinselbürsten mit Schaft Ø 6, Schleifborsten

D1	D2	H	GL	RPM max.	Pack.	SIC 120/1,1 Art.-Nr.	SIC 180/1,0 Art.-Nr.	SIC 320/0,6 Art.-Nr.
12	10	20	60	20.000	10	451.831	451.851	451.871
17	16	22	68	20.000	10	452.831	452.851	auf Anfrage
23	22	25	70	10.000	10	454.831	454.851	454.871
30	28	30	75	10.000	10	456.831	456.851	456.871

* Angespitzte Form

Pinselfürsten



Pinselfürsten mit Schaft Ø 6, Stahldraht

	D1	D2	H	GL	RPM max.	Pack.	Form	STA 0,15 Art.-Nr.	STA 0,20 Art.-Nr.	STA 0,30 Art.-Nr.	STA 0,50 Art.-Nr.
1	12	10	20	60	20.000	10		451.131	451.141	451.161	451.191
2	12	10	20	60	20.000	10				451.162	451.192*
3	12	10	20	120	15.000	10		458.131	458.141	458.161	458.191
4	17	16	22	65	20.000	10		452.131	452.141	452.161	452.191
5	23	22	25	68	18.000	10		453.131	453.141	453.161	453.191
	30	29	25	68	18.000	10		456.131	456.141	456.161	456.191
	50	22	18	68	18.000	10				453.163	
6	70	29	25	68	18.000	10				456.163	

Pinselfürsten mit Schaft Ø 6, Stahldraht vermessingt, Litzendraht

	D1	D2	H	GL	RPM max.	Pack.	Form	7 STM 0,25 Art.-Nr.	8 STL 0,175 Art.-Nr.	STL 0,22 Art.-Nr.
	17	16	22	65	20.000	10		452.751	452.703	452.705
	23	22	25	68	18.000	10		453.751	453.703	453.705
	30	29	25	68	18.000	10		456.751	456.703	456.705

9 Pinselfürsten mit Schaft Ø 6, Stahldraht hochfest, dichte Ausführung, mit höherer Standzeit

	D1	D2	H	GL	RPM max.	Pack.	Form	STH 0,30 Art.-Nr.
	12	12	20	66	20.000	10		451.261.BD
	17	16	22	65	20.000	10		452.261.BD
	23	22	25	68	18.000	10		453.261.BD
	30	29	25	68	18.000	10		456.261.BD



Pinselbürsten mit Schaft Ø 6, rostfreier Draht, Messingdraht

	D1	D2	H	GL	RPM max.	Pack.	Form	7			
								ROF 0,20 Art.-Nr.	ROF 0,30 Art.-Nr.	MES 0,20 Art.-Nr.	MES 0,30 Art.-Nr.
1	12	10	20	60	20.000	10		451.341	451.361	451.541	451.561
2	12	10	20	60	20.000	10			451.362	451.542	451.562
3	12	10	20	120	15.000	10		458.341	458.361	458.541	458.561
4	17	16	22	65	20.000	10		452.341	452.361	452.541	452.561
	23	22	25	68	18.000	10		453.341	453.361	453.541	453.561
5	30	29	25	68	18.000	10		456.341	456.361	456.541	456.561
6	50	22	18	68	18.000	10			453.363		

Pinselbürsten mit Schaft Ø 6, komplett Edelstahl

D1	D2	H	GL	RPM max.	Pack.	Form	ROF 0,30 Art.-Nr.
12	10	20	60	20.000	10		451.305
17	16	22	65	20.000	10		452.304
23	22	25	68	18.000	10		453.301



Bürsten auch mit Schrumpfschlauch erhältlich (gegen Aufpreis)

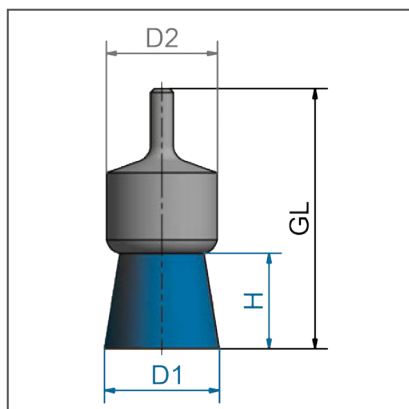

- STA = Stahldraht, gewellt
- STH = Stahldraht hochfest, gewellt
- STM = Stahldraht vermessingt, gewellt
- STL = Stahldraht Litze vermessingt, gewellt
- ROF = rostfreier Draht, gewellt
- MES = Messingdraht, gewellt

Pinselfürsten gezopft

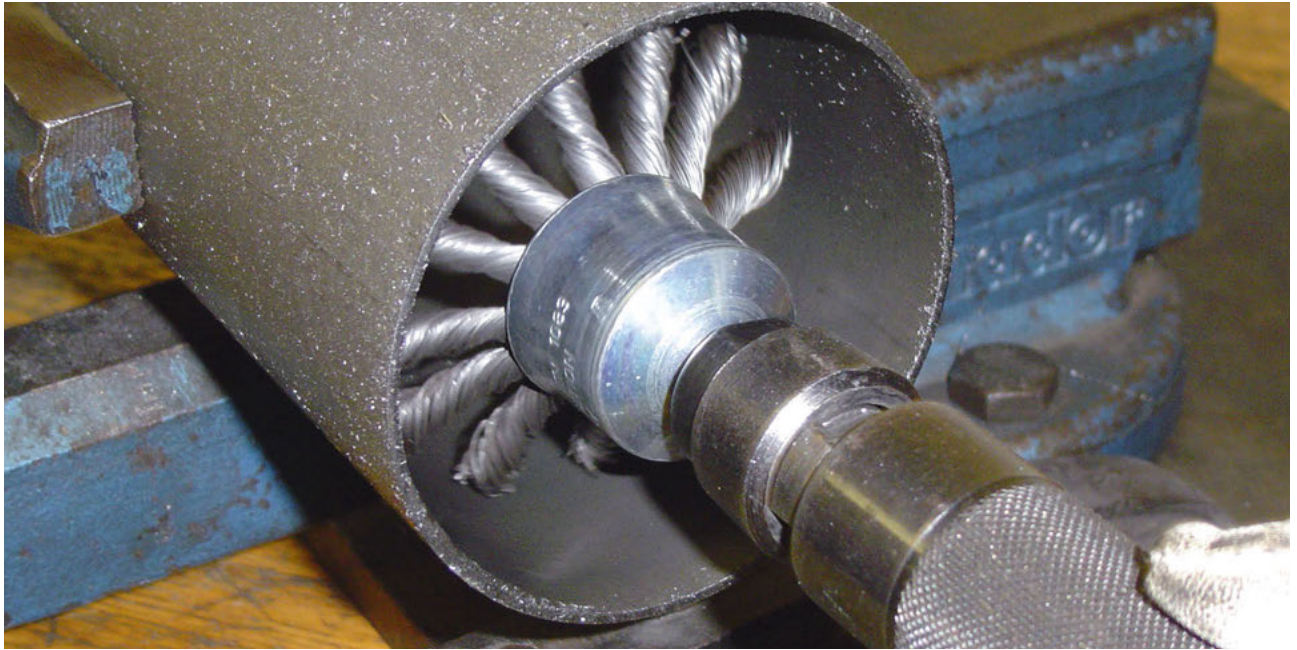

Öffnung der Pinselfürsten in Abhängigkeit von der Drehzahl

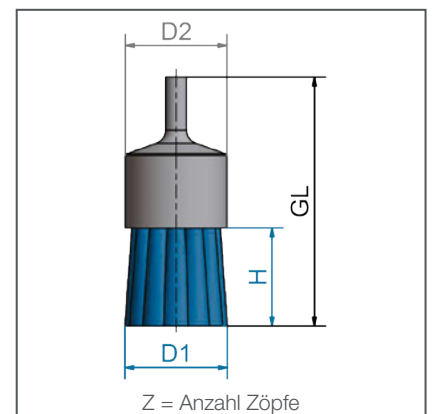
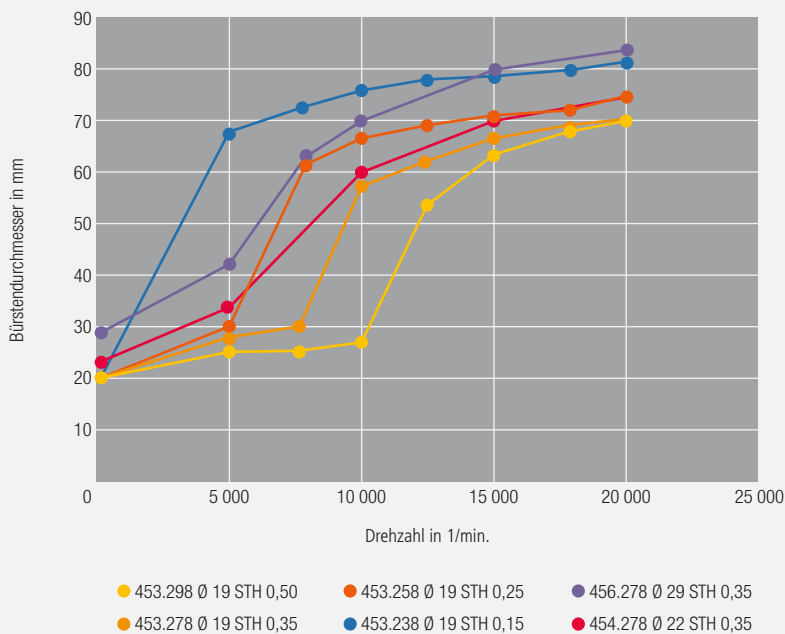

Pinselfürsten gezopft mit Schaft

Je nach Drehzahl öffnet sich die Bürste mehr oder weniger weit und ermöglicht die Bearbeitung schwer zugänglicher Stellen, wie z.B. in Bohrungen oder Vertiefungen von Gehäuseteilen.

Die Töpfe der gezopften Pinselfürsten sind kunststoffummantelt und gekennzeichnet mit einem grünen Punkt. Dies gewährleistet den Schutz rostfreier Oberflächen!

Die Bürsten haben einen 6 mm Schaft. Auf Wunsch liefern wir die Bürsten auch mit 1/4"-Schaft.

Pinselfürsten mit Schaft Ø 6, ein Zopf

Pinselfürsten mit einem Zopf für punktgenaue Arbeiten.

Pinselfürsten, in Giessharz eingegossen

Mit in Giessharz eingegossenen Pinselfürsten können kleine, definierte Flächen bearbeitet werden. Die Bürsten sind aggressiver und ermöglichen eine präzise Bearbeitung, daher werden sie beispielsweise im Schaltschrankbau oder bei der Bearbeitung von Anschraubflächen eingesetzt.

STH = Stahldraht hochfest, glatt

STM = Stahldraht vermessingt, gewellt

RO4 = rostfreier Draht, glatt, 1.4401



Pinselbürsten mit Schaft Ø 6, gezopft, Stahldraht

	D1/D2	GL	H	Z	ZF	RPM max.	Pack.	STH 0,15 Art.-Nr.	STH 0,25 Art.-Nr.	STH 0,35 Art.-Nr.	STH 0,50 Art.-Nr.
1	6/10	65	25	1	D	4.500	10	auf Anfrage	451.258	451.278	auf Anfrage
2	19	72	28	6	B	20.000	10		453.258	453.278	453.298
3	22	72	28	8	B	20.000	10	454.238	454.258	454.278	454.298
4	29	72	28	12	B	20.000	10	auf Anfrage	456.258	456.278	456.298
5	19	72	28	4	B	20.000	50	auf Anfrage	auf Anfrage	452.278.GH*	auf Anfrage

6 Pinselbürsten mit Schaft Ø 6, gezopft, Stahldraht vermessingt

	D1/D2	GL	H	Z	ZF	RPM max.	Pack.	STM 0,25 Art.-Nr.	STM 0,35 Art.-Nr.
	19	72	28	6	D	20.000	10	453.758	453.778
	22	72	28	8	D	20.000	10	454.758	454.778
	29	72	28	12	D	20.000	10	456.758	456.778

7 Pinselbürsten mit Schaft Ø 6, gezopft, rostfreier Draht

	D1/D2	GL	H	Z	ZF	RPM max.	Pack.	RO4 0,15 Art.-Nr.	RO4 0,25 Art.-Nr.	RO4 0,35 Art.-Nr.	RO4 0,50 Art.-Nr.
	6/10	65	25	1	D	4.500	10	auf Anfrage	451.458	451.478	auf Anfrage
	19	72	28	6	B	20.000	10	453.338	453.358	453.378	453.398
	22	72	28	8	B	20.000	10	454.338	454.358	454.378	454.398
	29	72	28	12	B	20.000	10	456.338	456.358	456.378	456.398

* in Gießharz eingossen

Zopfformen ZF

B: Zopf mit Blume
D: Durchgezopft
(Vollbeschnitt)

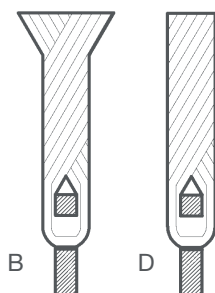

Miniaturbürsten

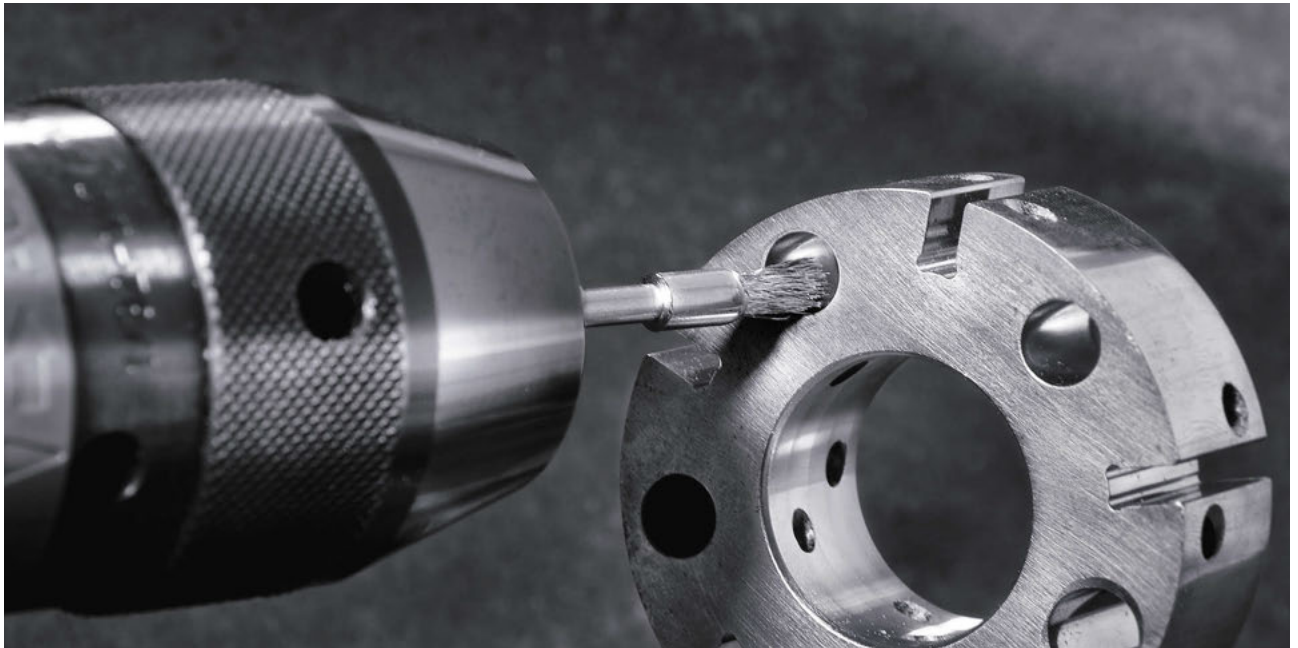

Miniaturbürsten

Miniaturbürsten sind geeignet zum Polieren, Reinigen oder Entgraten kleinflächiger Oberflächen oder Werkstücke. Mit Miniaturbürsten können beispielsweise kleine Schweissnähte und Lötstellen von Schlacke und Zunder befreit werden. Miniaturbürsten bearbeiten Metalloberflächen, Stähle, Aluminium, Guss, Kunststoff, Stein oder Holz.

Typische Einsatzbereiche:

- Präzisionswerkzeuge
- Feinmechanik
- Pneumatik und Hydraulik
- Elektronische Komponenten, z.B. Platinen

Miniaturbürsten gibt es in verschiedenen Ausführungen als Rund-, Topf- und Pinselbürsten. Verfügbare Schaftdurchmesser sind 3 mm, 2,34 mm und 3,17 mm.

Die typischen Besatzmaterialien sind Stahldraht, rostfreier Draht, Messingdraht oder Schleifborsten. Diamantbesatz auf Anfrage.

Rostfreie Bürsten

Die Bürsten haben einen 6 mm Schaft. Auf Wunsch liefern wir die Bürsten auch mit 1/4"-Schaft.

Hinweis: Bürsten mit Besatzmaterial Borste/Ziegenhaar erzielen mit Polierpaste ein ideales Ergebnis.

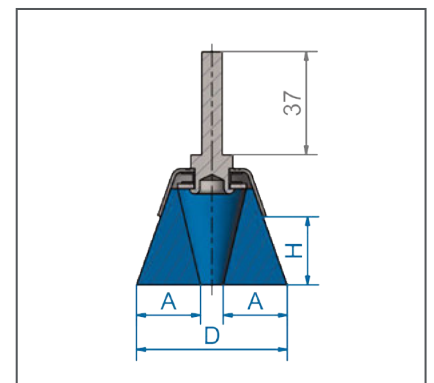
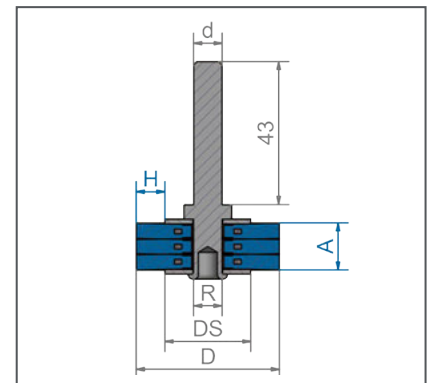
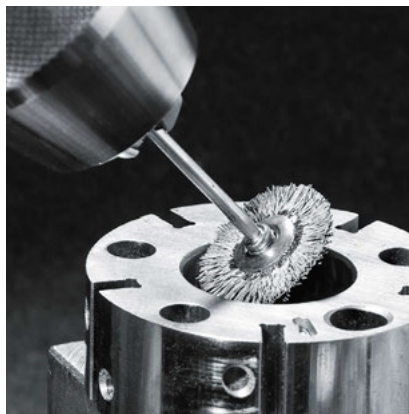

STH	= Stahldraht hochfest, glatt
ROF	= rostfreier Draht, gewellt
MES	= Messingdraht, gewellt
PA	= Polyamid
SIC	= Schleifborsten mit Siliziumcarbidkorn
AO	= Schleifborsten mit Aluminiumoxydkorn

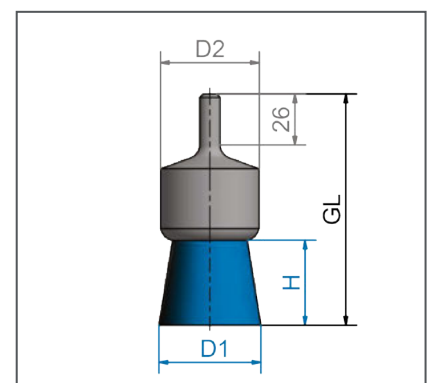



1 Miniatur-Rundbürsten mit Schaft Ø 3

D	A	H	RPM max.	Pack.	STH 0,10 Art.-Nr.	ROF 0,10 Art.-Nr.	MES 0,10 Art.-Nr.	SIC 320/0,55 Art.-Nr.	SIC 500/0,46 Art.-Nr.	SIC 800/0,25 Art.-Nr.	AO 320/0,50 Art.-Nr.
16	2	3	15.000	10	410.221	410.321	410.521	410.871	410.881	410.891	410.871.AO
19	2	5	12.000	10	410.222	410.322	410.522	410.872	410.882	410.892	410.872.AO
22	2	6	10.000	10	410.223	410.323	410.523	410.873	410.883	410.893	410.873.AO

D	A	H	RPM max.	Pack.	AO 500/0,46 Art.-Nr.	AO 600/0,30 Art.-Nr.	Diamant K400 Art.-Nr.	PA 0,15 Art.-Nr.	Borste weiss Art.-Nr.	Borste schwarz Art.-Nr.	Ziegenhaar Art.-Nr.
16	2	3	15.000	10	410.801	410.891.AO	410.811.DB	410.031	410.001.WB	410.001.SB	410.001.ZH
19	2	5	12.000	10	410.802	410.892.AO	410.812.DB	410.032	410.002.WB	410.002.SB	410.002.ZH
22	2	6	10.000	10	410.803	410.893.AO	410.813.DB	410.033	410.003.WB	410.003.SB	410.003.ZH

2 Miniatur-Topfbürsten mit Schaft Ø 3

D	A	H	RPM max.	Pack.	STH 0,10 Art.-Nr.	ROF 0,10 Art.-Nr.	MES 0,10 Art.-Nr.	SIC 320/0,55 Art.-Nr.	SIC 500/0,46 Art.-Nr.	SIC 800/0,25 Art.-Nr.	AO 320/0,50 Art.-Nr.
15	2	5	15.000	10	430.222	430.322	430.522	430.872	430.882	430.892	430.872.AO
18	2	6	15.000	10	430.223	430.323	430.523	430.873	430.883	430.893	430.873.AO

D	A	H	RPM max.	Pack.	AO 500/0,46 Art.-Nr.	AO 600/0,30 Art.-Nr.	Diamant K400 Art.-Nr.	PA 0,15 Art.-Nr.	Borste weiss Art.-Nr.	Borste schwarz Art.-Nr.	Ziegenhaar Art.-Nr.
15	2	5	15.000	10	430.802	430.892.AO	430.812.DB	430.031	430.001.WB	430.001.SB	430.001.ZH
18	2	6	15.000	10	430.803	430.893.AO	430.813.DB	430.032	430.002.WB	430.002.SB	430.002.ZH

3 Miniatur-Pinselbürsten mit Schaft Ø 3

D1	H	RPM max.	Pack.	STH 0,10 Art.-Nr.	ROF 0,10 Art.-Nr.	MES 0,10 Art.-Nr.	SIC 320/0,55 Art.-Nr.	SIC 500/0,46 Art.-Nr.	SIC 800/0,25 Art.-Nr.	AO 320/0,50 Art.-Nr.
5	8	15.000	10	450.221	450.311	450.521	450.871	450.881	450.891	450.871.AO

D1	H	RPM max.	Pack.	AO 500/0,46 Art.-Nr.	AO 600/0,30 Art.-Nr.	Diamant K400 Art.-Nr.	PA 0,15 Art.-Nr.	Borste weiss Art.-Nr.	Borste schwarz Art.-Nr.	Ziegenhaar Art.-Nr.
5	8	15.000	10	450.801	450.891.AO	450.821.DB	450.031	450.001.WB	450.001.SB	450.001.ZH

Sämtliche Miniaturbürsten auch mit Schaft-Ø 2,34 und 3,17 mm lieferbar.

Weitere Produkte aus unserem Sortiment



Technische Bürsten

Walzenbürsten, Rundbürsten, Tellerbürsten, Bürstenleisten, Streifenbürsten, Bürstenplatten, Rohrbürsten, Bürstenköpfe, Riemenbürsten...

Auf Ihre Bedürfnisse abgestimmt.



Schleifbürsten

Weitere Informationen zu unserem Schleifbürstensortiment finden Sie auf unserer Webseite. Gerne beraten wir Sie auch persönlich.

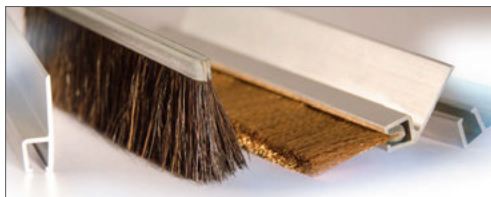

Streifenbürsten

Weitere Informationen zu unseren Streifenbürsten finden Sie unter: www.buersten-technik.ch/standardsortiment/streifenbuersten/
Gerne beraten wir Sie auch direkt, rufen Sie uns an.



Standard-Eingangsmatten

A+B Eingangsmatte

Mit der A+B Eingangsmatte können Sie den Schmutz wirksam draussen lassen. Eine absolut bewährte Lösung für einen sauberen Eingangsbereich. Rollstuhlgängig, aufrollbar, robust und wetterfest - für eine lange Lebensdauer!



Hygienebürsten

Wir führen ein breites Spektrum an Hygienebürsten, die den strengen Anforderungen im Lebensmittelbereich gerecht werden. Mehr Informationen finden Sie in unserem Katalog auf unserer Webseite.



Gebäudereinigung

Wir führen alles, was Sie für eine kompetente Reinigung im und ums Gebäude benötigen - vom Reisbesen bis hin zur Brunnenputzbürsten! Sehen Sie selbst, auf unserer Webseite finden Sie den Online-Katalog zum herunterladen.

Fordern Sie uns heraus!

Herstellung und Vertrieb von:

- Bürsten für Industrie und Technik
- Werkstattbürsten
- Kommunalbürsten
- Gebäudereinigungsbürsten
- Hygienebürsten
- Bürsten für Flugplatzreinigung
- Bürsten für Autowaschanlagen
- Schmutzschleusen
- und vieles mehr, gerne stellen wir Ihnen unser grosses Sortiment vor.

Spezialmaschinen und Anlagen wie:

- Vorrichtungen
- Lüftungskanal-Reinigungsgeräte
- Schlauch-Rohr-Reinigungsgeräte
- Schleif- und Polierautomaten
- Profilentgratmaschinen

Viele weitere Produkte finden Sie auch auf unserer Homepage:

www.buersten-technik.ch



Es gelten unsere allgemeinen Verkaufs- und Lieferbedingungen,
unsere AGB's finden Sie unter www.buersten-technik.ch/unternehmen/agb



A+B Bürsten-Technik AG

**Schweizer Service von
der Offerte bis zur
Anlieferung.**



A+B Bürsten-Technik AG, Bleikenstrasse 92, CH-9630 Wattwil
Telefon +41 (0)71 987 61 00, Telefax +41 (0)71 987 61 01, ab@buersten-technik.ch, buersten-technik.ch

